

FIRSTLANE

PORTILLONS DE SÉCURITÉ



AS AUTOMATIC
SYSTEMS

Ouvrir la voie vers l'avenir
de la sécurité

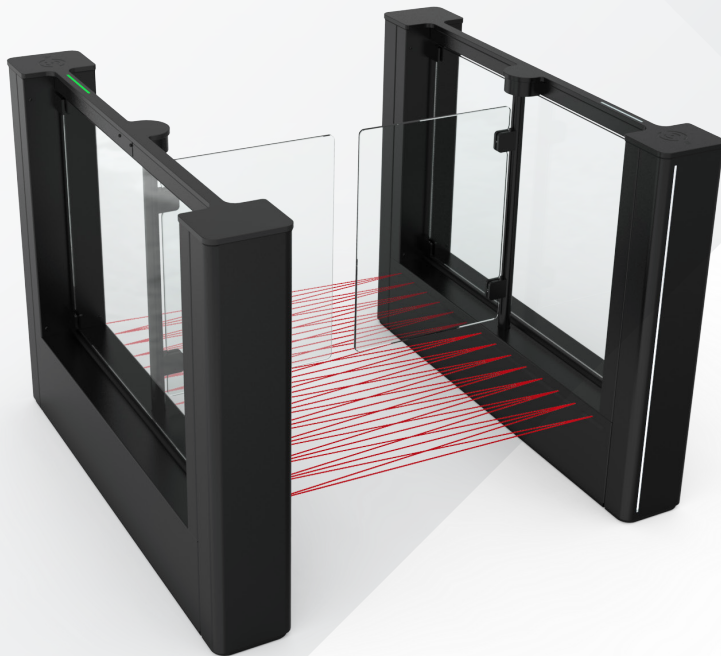

 SÉCURITÉ

 PROTECTION

 FLUX DE PASSAGE

 CONNECTIVITÉ

 RÉSISTANCE AU VENT

SÉCURITÉ

LE MEILLEUR DE SA CATÉGORIE POUR LA GESTION DES FLUX DE PASSAGE ET LA DÉTECTION ÉLECTRONIQUE

SYSTÈME DE DÉTECTION DIRAS
(DÉTECTION INFRAROUGE D'AUTOMATIC SYSTEMS)

- Une matrice haute densité de faisceaux infrarouges (tous les 22,5 mm) assure le contrôle de la progression des usagers dans le couloir.
- Des algorithmes dynamiques et prédictifs (taille, position, direction) permettent de garantir une détection optimale des fraudes : talonnage, accolement, trolleys, enfants, demi-tours, croisement, entrées multiples...

DES CAPACITÉS D'INTÉGRATION MULTIPLES (EN OPTION)

Le caisson permet l'intégration de solutions d'identification telles que :

- Lecteurs RFID et codes QR
- Dispositifs biométriques

MARCHÉS

- Immeubles de bureaux, sièges sociaux et sites administratifs
- Écoles, universités, collèges et bibliothèques
- Salles de sport et centres de fitness
- Bâtiments et institutions publiques
- Stades et musées

ESTHÉTIQUE

- Une image moderne et élégante
- Couvercle supérieur en stratifié noir avec pictogramme de fonction pour une utilisation intuitive



SUIVANT LES DERNIÈRES
TENDANCES ARCHITECTURALES



EXPÉRIENCE UTILISATEUR
INTUITIVE



QUALITÉ ET FIABILITÉ DES
PRODUITS ET SERVICES



TECHNOLOGIES
INNOVANTES



FIRSTLANE Obstacle haut

- Largeur de passage : 584 mm ou 915 mm
- Hauteur de l'obstacle : 1200 mm / 1500 mm / 1700 mm / 1800 mm

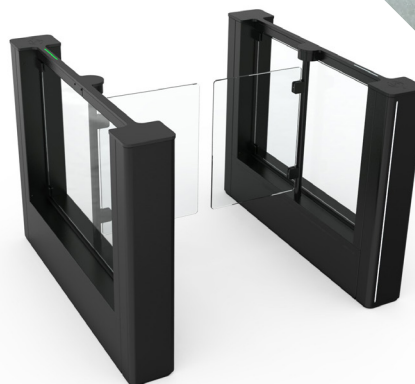

FIRSTLANE Obstacle bas

- Largeur de passage : 584 mm ou 915 mm
- Hauteur de l'obstacle : 900 mm



FIRSTLANE PLUS › Usage extérieur Obstacle AERO-haut

- Largeur de passage : 584 mm ou 915 mm
- Hauteur de l'obstacle : 1750 mm

FFirstLane PLUS



FIRSTLANE PLUS › Usage extérieur Obstacle AERO-bas

- Largeur de passage : 584 mm ou 915 mm
- Hauteur de l'obstacle : 908 mm

DIMENSIONS FIRSTLANE STANDARD

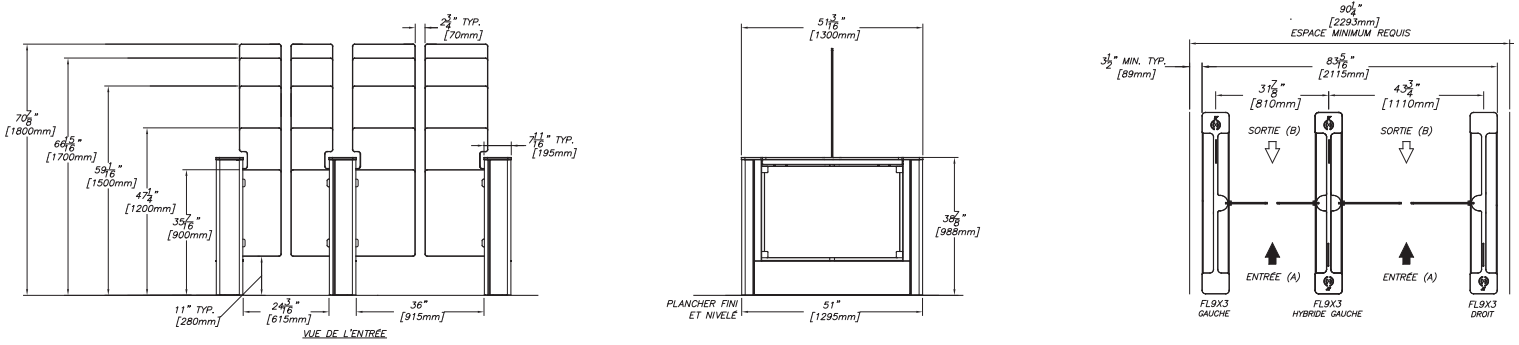

DIMENSIONS FIRSTLANE PLUS

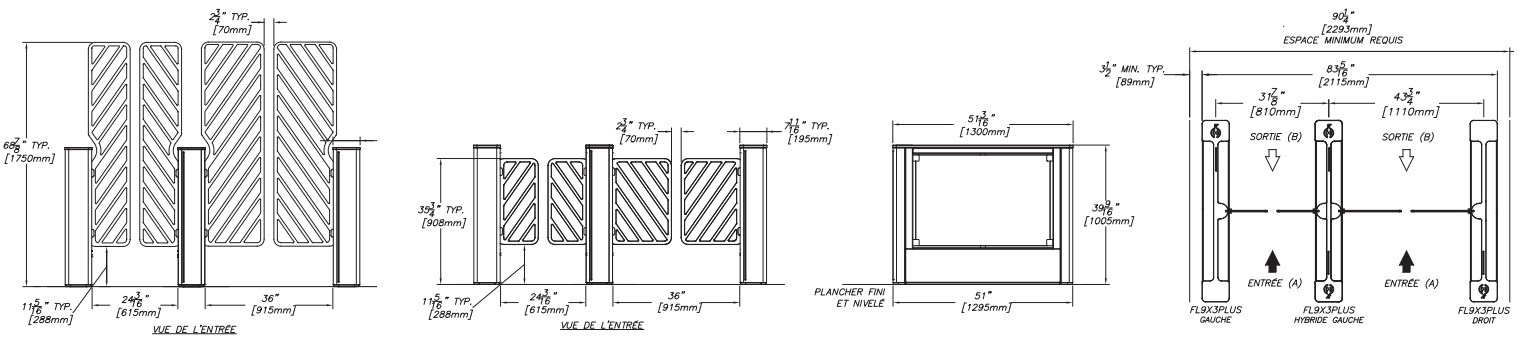

Communiquez avec nous pour plus d'informations sur ASLYNK™, l'interface de supervision à distance pour tous vos équipements Automatic Systems

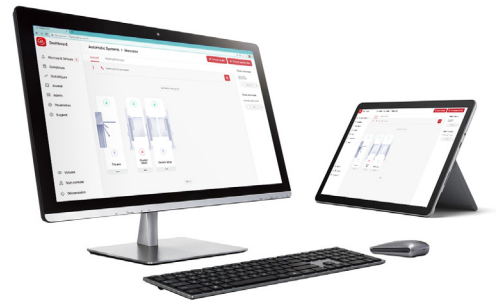

1-800-263-6548
www.automatic-systems.us
www.automatic-systems.ca